

KIT-BULL5F

2016 előtti verziókhöz

# ***KIT-BULL5F***

# ***CORE***

## ***vezérlővel***

*Telepítési Kézikönyv*

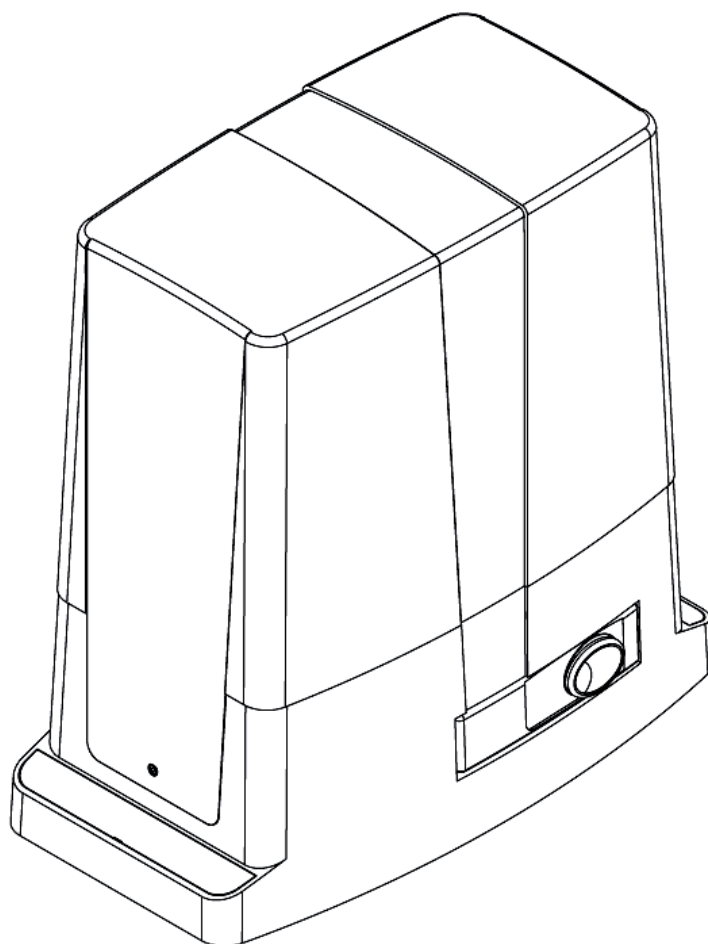

***Csak Telepítőknek***

A leírás műszaki telepítő szakembereknek készült, annak olvasata, a kapunyitóknban való műszaki jártasságot igényel.

**Technikai adatok:**

	BULL5M	BULL8M
Tápfeszültség: .....	230V	230V
Teljesítmény: .....	235W	280W
Áram: .....	1,3A	1,5A
Nyomaték: .....	18Nm	25Nm
Munka/szünet arány: .....	40%	40%
Védettség: .....	IP54	IP54
Szigetelési osztály: .....	F	F
Működési hőmérséklet: .....	-20...+70 °C	-20...+70 °C
Kapu tömege: .....	500kg	800kg
Modulosztás: .....	M4	M4
Sebesség: .....	10,5m/s	10,5m/s
Kondenzátor: .....	12,5µF	12,5µF
Zajszint: .....	<70dB	<70dB
Kenés: .....	zsír	zsír
Össztömeg: .....	10,6kg	1,4kg

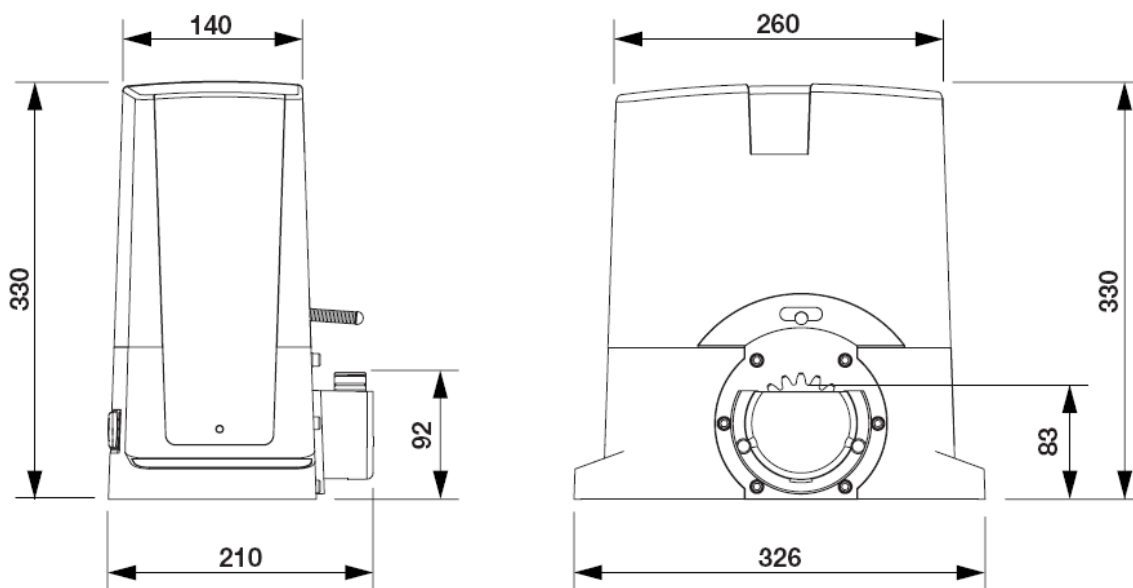
**Befoglaló méretek:**

2016 előtti verziókhöz

KIT-BULL5F

**Előkészítés:**

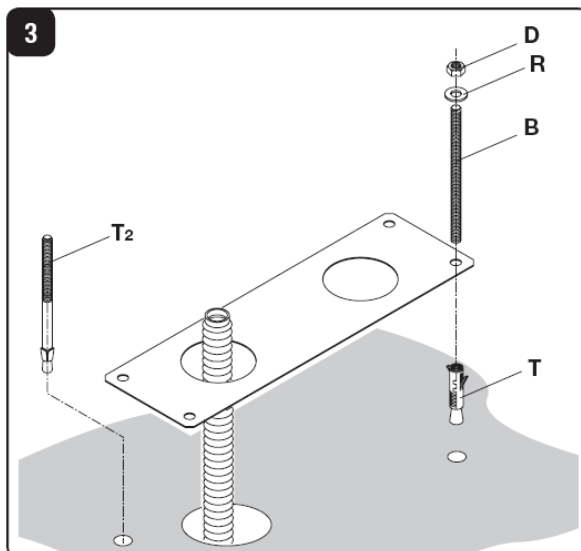
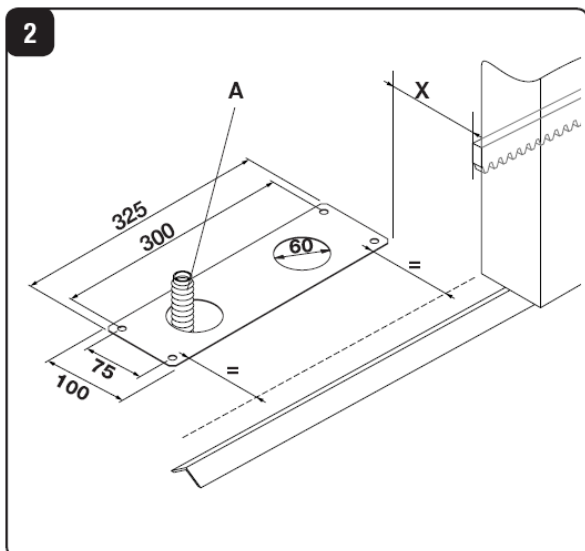

**A telepítés menete:**

A motort az anyákkal állítsa a kívánt magasságra, majd az ellenanyával rögzítse azt.

Rögzítheti úgy is a motort, hogy a megkötött betonba fémdűbelt helyez, vagy a motort tartó menetes szárat betonoz a talajba. A kábelezést a betonozás előtt kell elkészíteni a fenti rajz szerint.

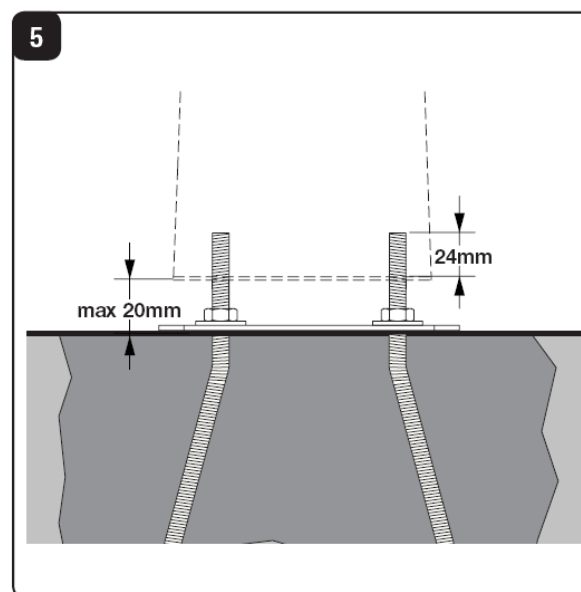
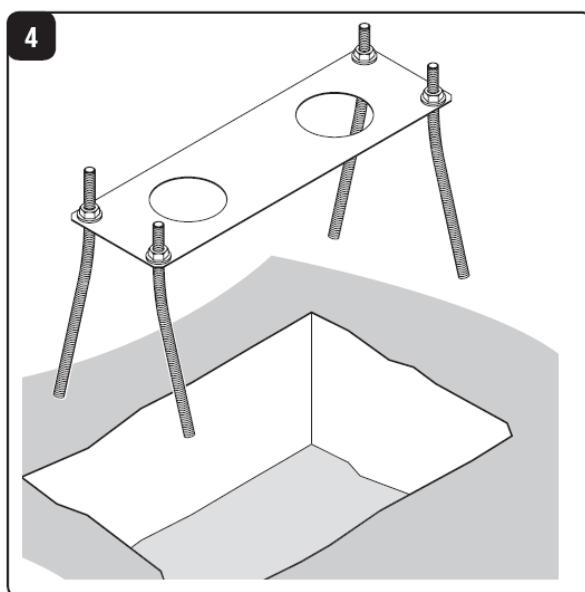

Amennyiben betonoz, állítsa be a menetes szárok kiálló hosszát, hajlítsa szét, és rögzítse azokat a megfelelő anyákkal, majd nyomja az egész szerkezetet betonba a kívánt magassáig, a fenti rajz szerint.

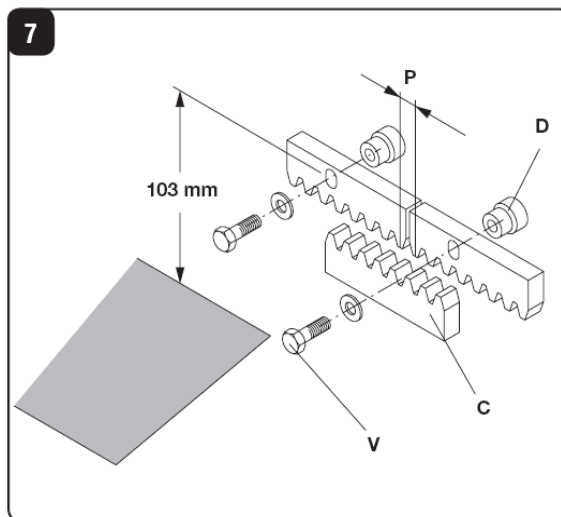
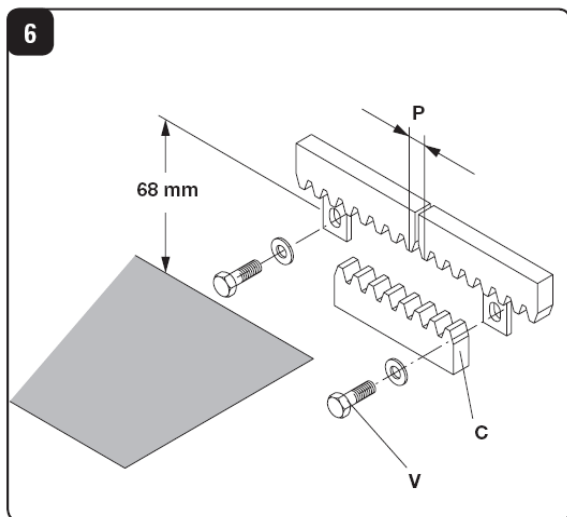

A fogaslécok egymás mellé helyezésekor illesszen szembe egy másik fogasléc darabot, hogy a helyes modulusztást be tudja állítani. A fogaskerék és a fogasléc foghézaga 1-2mm lehet!

A fogasléc helyzete függ annak típusától, mérje meg annak magasságát mielőtt felszerelné azokat a kapura.

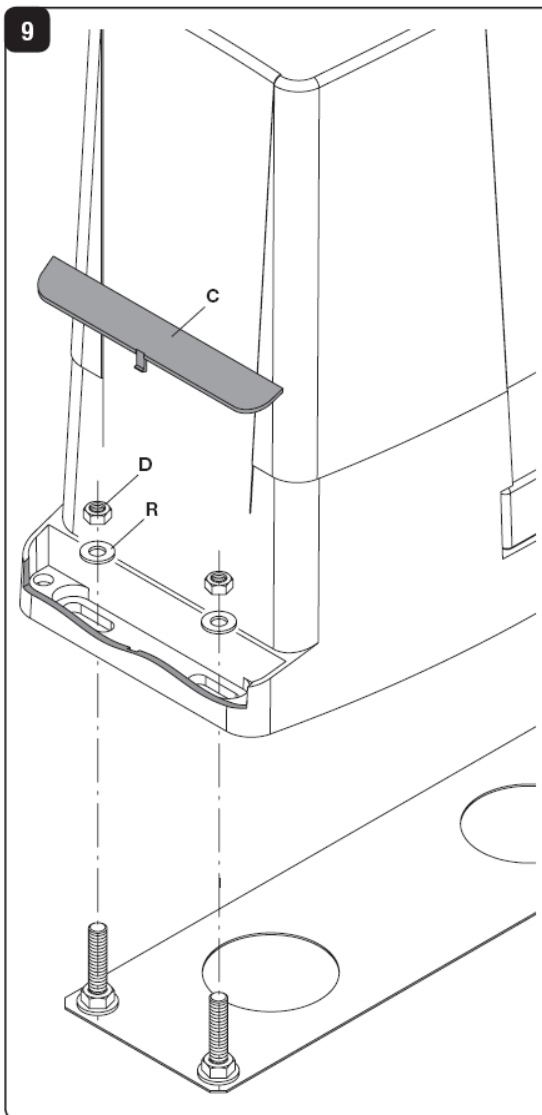
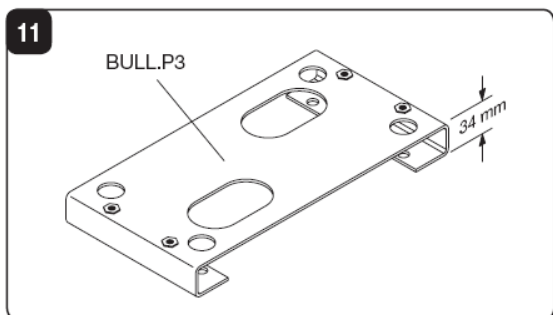
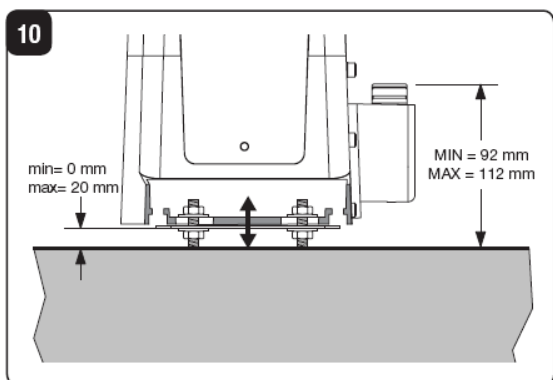
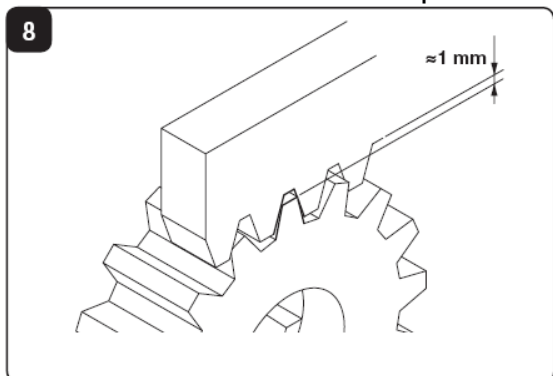

2016 előtti verziókhöz

KIT-BULL5F

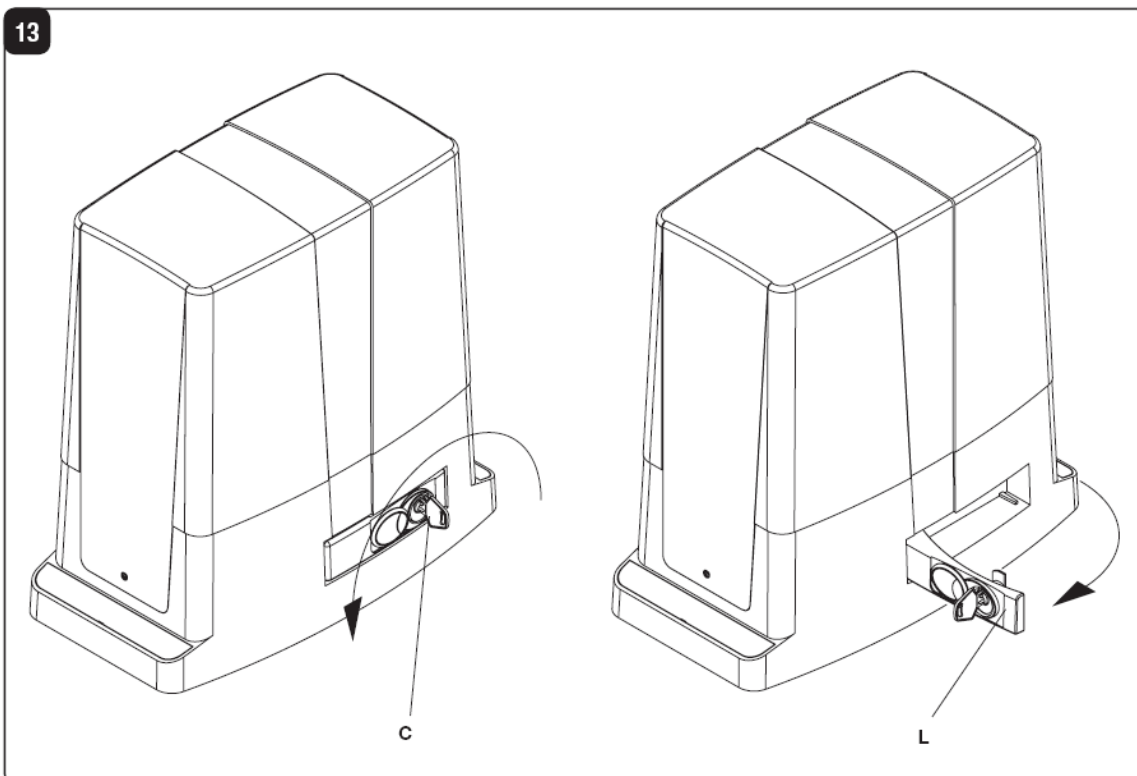
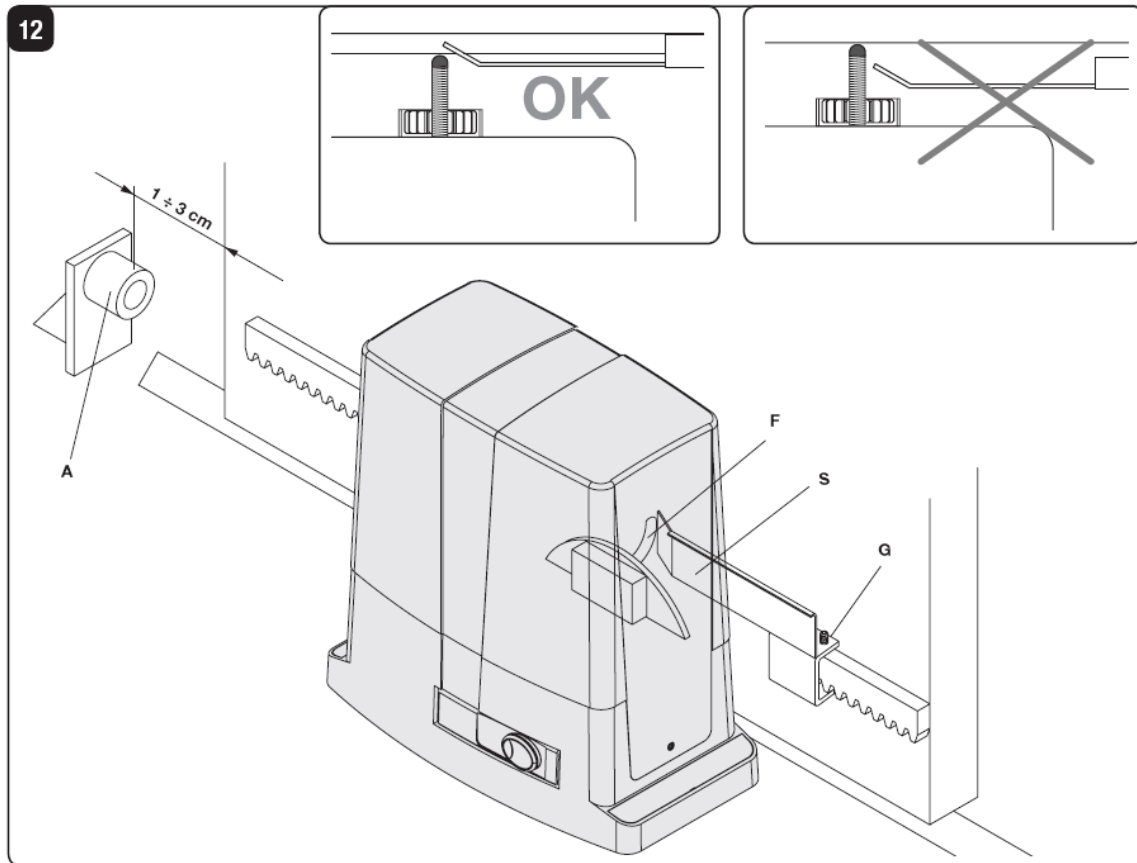

A végállás lemezt úgy állítsa be, hogy a mikrokapcsoló akkor kapcsoljon, mikor a kapu és az ütköző távolsága 1-3cm körül van, ezt tapasztalati úton kell beállítani. A lemez a műanyag bütyköt nyomja meg, ne a rugót tolja el, mert az elgörbülhet.

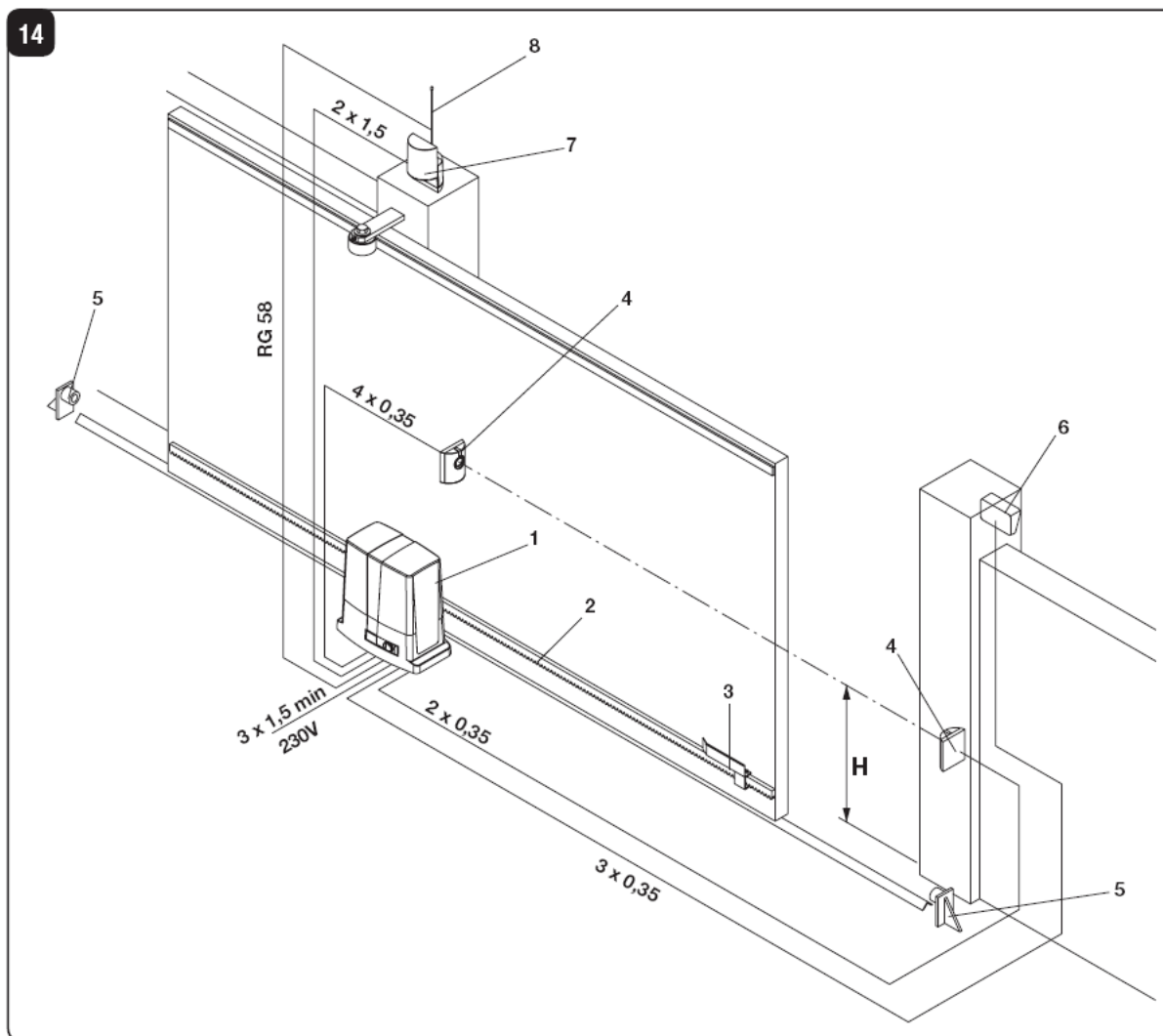

Minden kábel a motorba érkezzen, ne kössön, toldjon a föld alatt semmilyen kábelt, ha túl rövid, húzzon újat helyette.

A kuplungszerkezet kulccsal történő kioldása:

Helyezze a kulcsot a zárba, majd fordítsa el az óramutató járásával ellentétesen.

Húzza meg, és fordítsa ki a kioldókart. Ekkor a kapu kézzel eltolható.

Kábelezés kialakítása:

Minden kábel a motortestbe fut be, ne vigye az erősáramú kábelezést a gyengeáramú kábellel együtt. A gyengeáramú eszközöket (fotocella, kulcsos kapcsoló) árnyékolt kábellel kösse be.



2016 előtti verziókhöz

KIT-BULL5F

**Alkatrészjegyzék:**

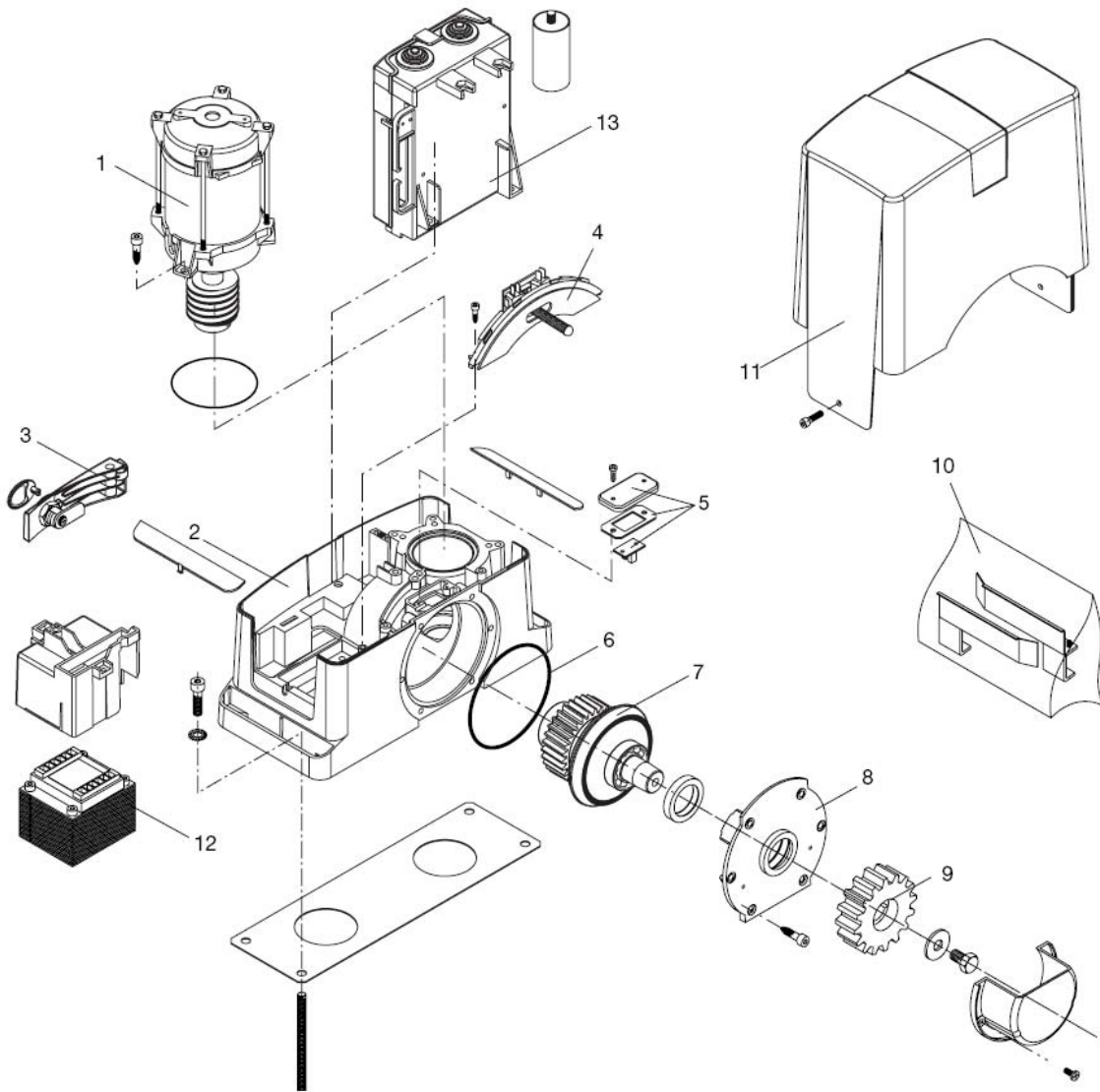

Ref.	BULL 8 OM Code	Note
1	9686510	
2	9686420	
3	9686328	
4	9686329	
5	9686332	
6	9686421	
7	9686511	
8	9686424	
9	9686032	
10	9686426	
11	9686427	
12	9686449	
13	9686448	

Ref.	BULL 5 OM Code	Note
1	9686512	
2	9686420	
3	9686328	
4	9686329	
5	9686332	
6	9686421	
7	9686511	
8	9686424	
9	9686032	
10	9686426	
11	9686427	
12	9686449	
13	9686448	

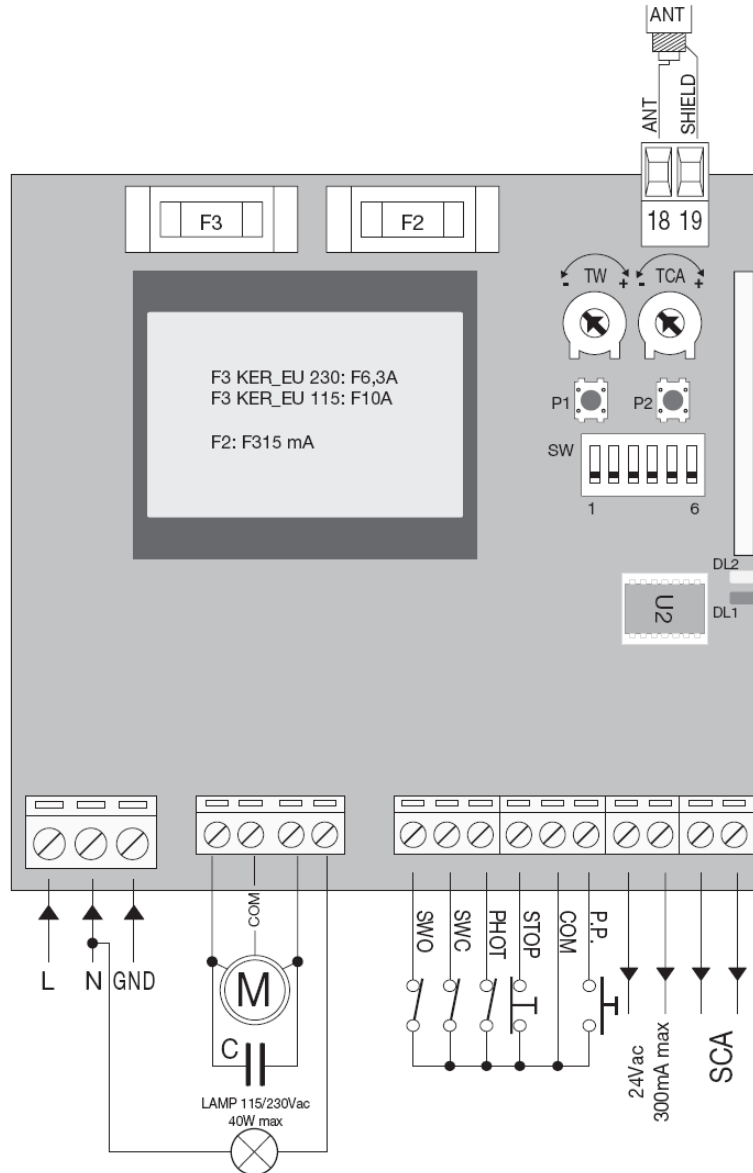

**Csatlakozó kiosztás:**

L-N-GND	Betáplálás, 230V AC, L-fázis, N-nulla GND-védőföldelés
MOT-COM-MOT	Motor kimenet, MOT- motor fázis, COM- motor nulla
N-BLINK	Villogó kimenet, 230V elektronikus villogó max. 40W
SWO	Nyitás irányú végálláskapcsoló bemenet NC
SWC	Zárás irányú végálláskapcsoló bemenet NC
PHOT	Fotocella bemenet
STOP	Stop bemenet NC
COM	A vezérlő bemenetek közös pontja
P.P.	Nyit-stop-zár-stop bemenet, NO
24V ac	24V 400mA feszültségkimenet
SCA-SCA	Kapu állapot visszajelzés
SHIELD-ANT	antenna SHIELD-árnyékolás, ANT-jel



**Pupilla típusú fotocella bekötése:**

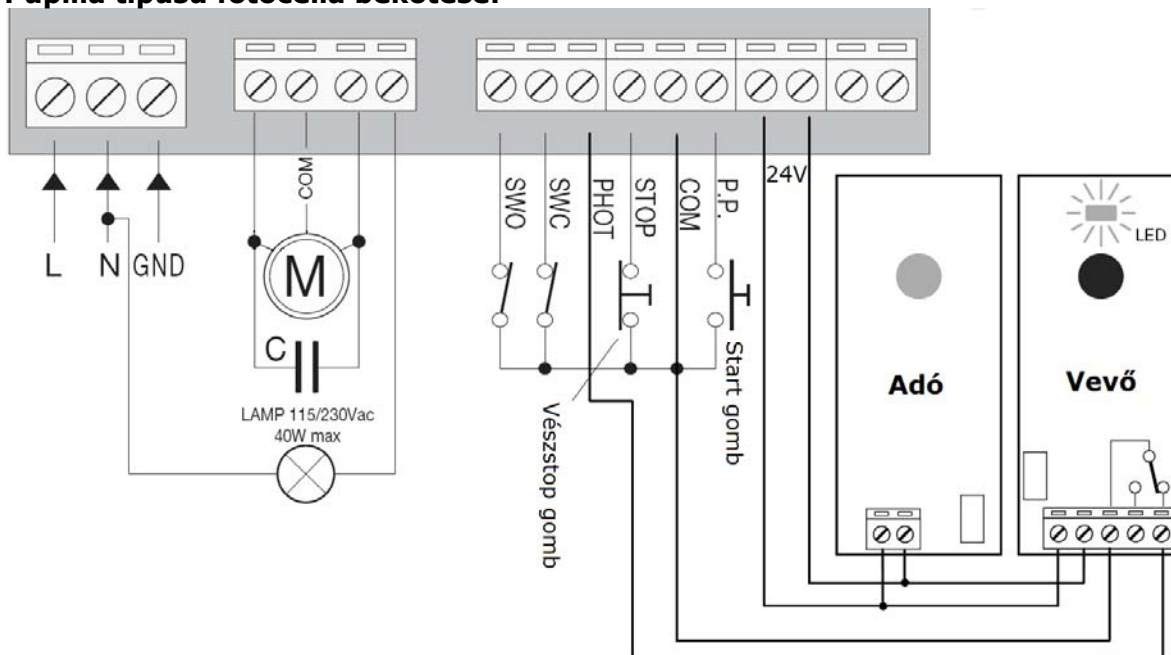

**Beállítás:**

- 1, Húzza középre a kaput, hogy mindkét irányban tudjon elmozdulni, majd zárja vissza a tengelykapcsolót. Állítsa az összes dipkapcsolót OFF állásba.
- 2, Adjon tápfeszültséget a motornak.
- 3, Adjon parancsot a P2 gombbal, a motornak nyitni kell.
- 4, Amennyiben zár a kapu, akkor vegye le a tápfeszültséget és fordítsa meg a motor két fázistekercs kivezetését és a végállásokat is cserélje fel, majd térjen vissza az 1-es pontra.
- 5, Tanítson fel egy távirányítót a „**Rádióadó tanítása, törlése**” pont alapján.
- 6, Zárja be a kaput, majd kapcsolja fel az 1-es dipkapcsolót.
- 7, Adjon parancsot a távirányítóval, a kapu elkezd kinyitni.
- 8, Amennyiben a véghelyzet előtt megnyomja a távirányítót, a kapu attól a ponttól lassítani kezd, hagyja, hogy a motor elérje a nyitott végállást. Amennyiben nem kéri a lassítást, ne adjon parancsot, hagyja a kaput teljesen kinyitni!
- 9, Nyomja meg ismét a távirányító gombját, a kapu normál sebességgel zárni kezd.
- 10, Ha a véghelyzet előtt megnyomja ismét a gombot a kapu lassítva zár tovább. Ha nem kéri a lassítást, ne nyomja meg újra az adót.
- 11, Hagyja, hogy a kapu elérje a zárási véghelyzetet.
- 12, Állítsa vissza a DIP1-es kapcsolót OFF helyzetbe.

**Amennyiben úszó- vagy lebegőkapura használja a motort, ne használja a lassítási pontokat, mert a lassítás alatt a motor nyomatékot vesz, és nem lesz ereje fellökni a kaput a véghelyzeti pihentetőre.**

**A beállítást minden körülmények között el kell végezni, mert a kiskapu funkció is teljes nyitást fog adni!**

**Potenciométerek jelentése:**

**TW (P1):** Munkaidő, a kimenet a beállított ideig működteti a rá kapcsolt motort. A tartomány 3mp-180mp-ig terjedhet. (Ha lehúzza az ENCODER vezetékét)

**TCA (P2):** Automatikus zárás ideje. A beállított idő után a motor zárás irányba indul (leállíthatja a fotocella, vagy a PP parancs.) A tartomány 3mp-180mp-ig terjedhet.

Ha maximális (óramutató járásával azonos irányú tekerés) állásban az automata zárás kikapcsolható.

**Dipkapcsolók jelentése:**

- DIP1: Nyomaték beállítás és elővillogási idő beállítás  
A paraméterek beállítása után OFF helyzetbe kell állítani!
- DIP2: Társasház funkció  
OFF: Társasház funkció kikapcsolva  
ON: A nyitás parancs után több nyitás parancsot nem fogad el. Zárás ciklus alatt az indítójel hatására megáll a ciklus folyamata
- DIP3: Fotocella mód  
OFF: Nyitás és zárasi irányban is aktív fotocella mód  
ON: Csak Zárás irányban aktív fotocella mód.
- DIP4: A PP bemenet logikája:  
OFF: NYIT-STOP-ZÁR-STOP  
ON: NYIT-ZÁR-NYIT
- DIP5: Gyors zárás, áthaladás érzékelés  
OFF: Csak a TCA potméterrel beállított idő után záródik.  
ON: A fotocella elhagyása után 3mp-el indul a zárás.
- DIP6: Rádióvétel  
OFF: Fix- és ugrókódos adók vételére alkalmas  
ON: Csak ugrókódok vételére alkalmas

**További funkciók beállítása:**

**Szerviz üzem:**

Amennyiben felkapcsolja az összes DIP-et ON helyzetbe, a PP bemenet NYITÁS bemenetté és a FOTO bemenet ZÁRÁS bemenetté válik (ekkor NO bemenetté válik)  
A stop és a végállás bemenetek megtartják funkciójukat.

**Elővillogás funkció:**

Kapcsolja a DIP1-et „ON” helyzetbe, (a többi legyen „OFF-ba”) a „P2” gombbal tudja a funkciót ki- és bekapcsolni. Ha a vörös LED világít, az elővillogás be van kapcsolva.

**A teljesítmény beállítása: DIP1 „ON”**

A leadott teljesítmény öt erősségekben állítható: Kapcsolja az 1-es DIP-kapcsolót „ON” helyzetbe, A zöld LED villogni kezd. A villogások száma határozza meg a teljesítmény értékét. Amennyiben módosítani szeretné az értéket, nyomja meg egyszer a P1 gombot.

A LED villanásait számolva beállítható a kívánt teljesítmény, a maximális teljesítményt a zöld LED folyamatos fénye jelzi. A kívánt érték beállítása után kapcsolja a DIP-kapcsolót „OFF” helyzetbe.

**Rádióadók tanítása, törlése: DIP1 „OFF”**

Állítsa a DIP1-et „OFF” állásba. Nyomja meg egyszer a P1-es gombot. Ekkor a vörös LED egyszeri villogásokkal jelzi a programozás kezdetét. Nyomja meg a távirányító használni kívánt csatornáját egyszer. A vezérlés megtanulja a PP bemenet rádióparancsát.

Amennyiben a kettős csatornát vagy **kiskapu funkciót** szeretné használni, alaphelyzetben nyomja meg kétszer a P1-es gombot, a vörös LED kettésével villog. Tanítsa fel a távirányító egy másik gombját erre a funkcióra. **(Ha nem működik a kiskapu funkció kezdje újra a beállítás fejezettől).**

**Rádiókódok törlése:**

Nyomja le mindkét gombot egyszerre, és nyomja folyamatosan 10mp-ig. A két LED egyszerre villog, majd folyamatos fényre vált át. Engedje el a gombokat, a csatornák törlődtek.

**Visszajelzések:**

**A vörös LED jelzi az álló motor bemeneteit:**

- STOP** ..... folyamatos fénnel világít  
**PHOT** ..... Villogó LED  
**SWO** ..... másodpercenkénti villanás  
**SWC** ..... másodpercenkénti dupla villanás  
**NYIT+ZÁR** ..... hármas villanás

**Félig nyitott kapu esetén a VÖRÖS LED lassan villog.**

**A zöld LED jelzi a mozgásban lévő rendszert:**

- Nyitás** ..... Egy villanás másodpercenként  
**Zárás** ..... Két villanás másodpercenként  
**Nyitott kapu auto zárás nélkül** ..... Folyamatos fénnel világít  
**Auto zárás bekapcsolva** ..... Sűrűen villogó  
**Zárt kapu** ..... Sötét LED