

KIT-BULL424SW

Kapumozgató szett

*Használati és üzembe helyezési útmutató
szakképzett telepítőknek*



Figyelmeztetés!

A szerelés elkezdése előtt, olvassa el ezen tájékoztatót. Tilos az eszközt más célra használni! A felhasználót ki kell oktatni a rendszer működéséről! A Benincá termékek biztonsági címkékkel vannak ellátva, ezek sérülése a garancia elvesztését eredményezi!

Technikai adatok:

Tápfeszültség:	115-230V +/-10% 50-60Hz
Teljesítmény:	100W
Nyugalmi teljesítmény:	0,5W
Tolóerő:	650N
Munka/szünet arány:	90%
Védettség:	IP40
Működési hőmérséklet:	-20...+50°C
Kapu tömege:	400kg
Modulosztás:	M4Z14
Sebesség:	18,3 cm/s
Zajszint:	<70dB
Kenés:	zsír
Össztömeg:	10,2kg

Befoglaló méretek:

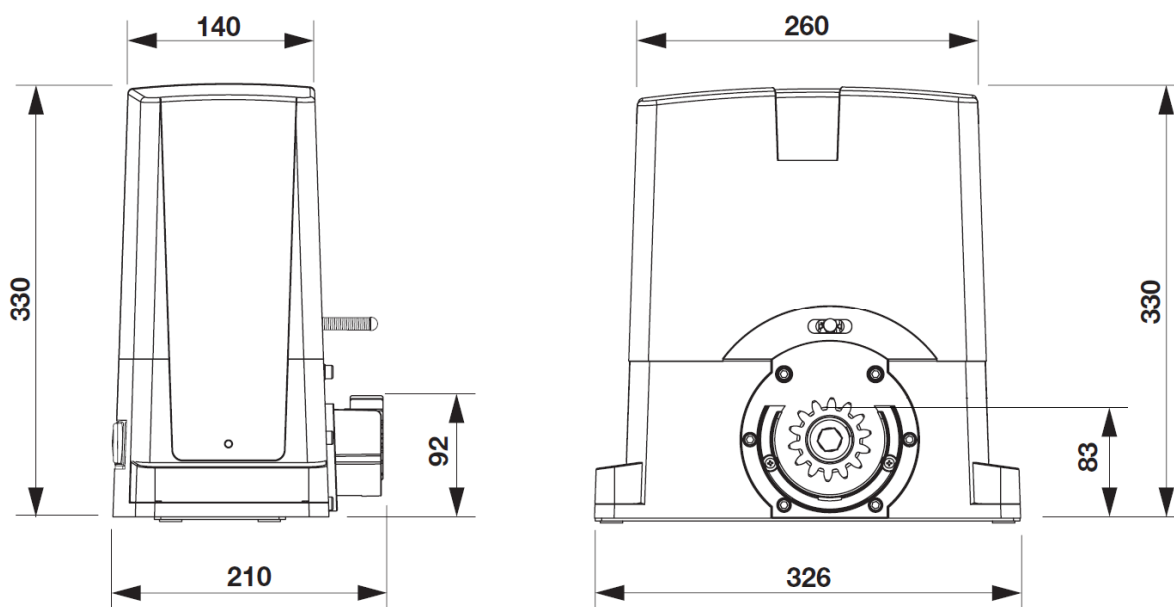

Fogmagasság: 92 mm, fogtő magasság 83 mm a motor alsó peremétől mérve.

Előkészítés:

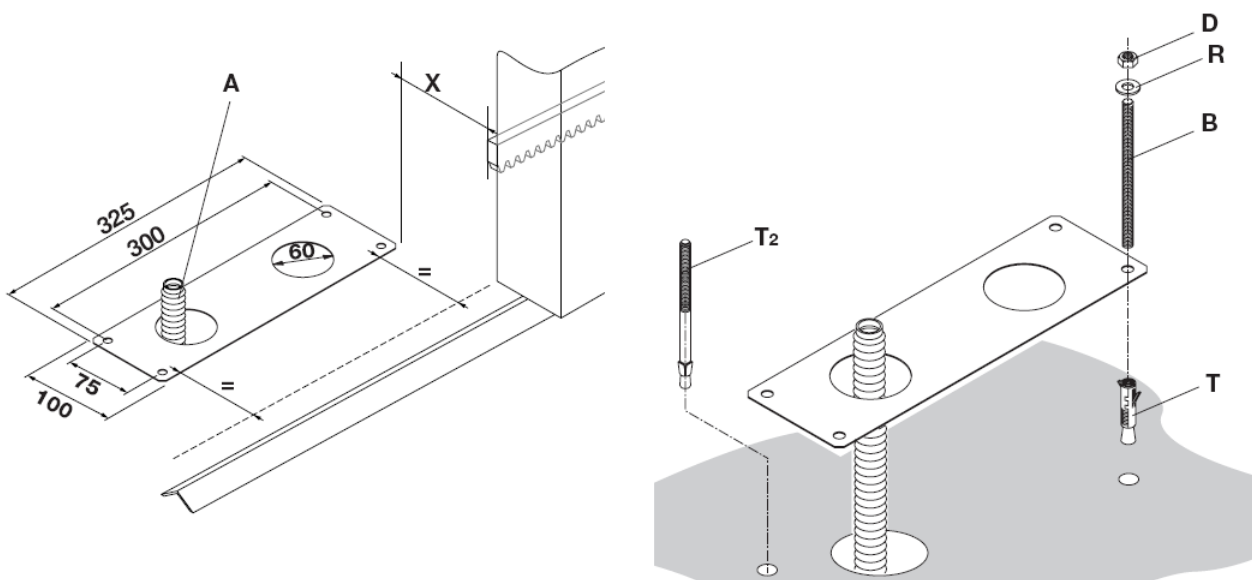

A telepítés menete:

A motort az anyákkal állítsa a kívánt magasságra, majd az ellenanyával rögzítse azt. Rögzítheti úgy is a motort, hogy a megkötött betonba fémdűbelt helyez, vagy a motort tartó menetes szárat lebetonozza. A kábelezést a betonozás előtt kell elkészíteni a fenti rajz szerint.

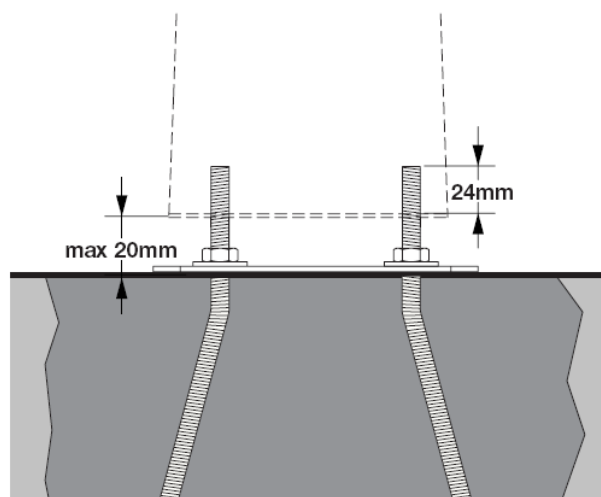
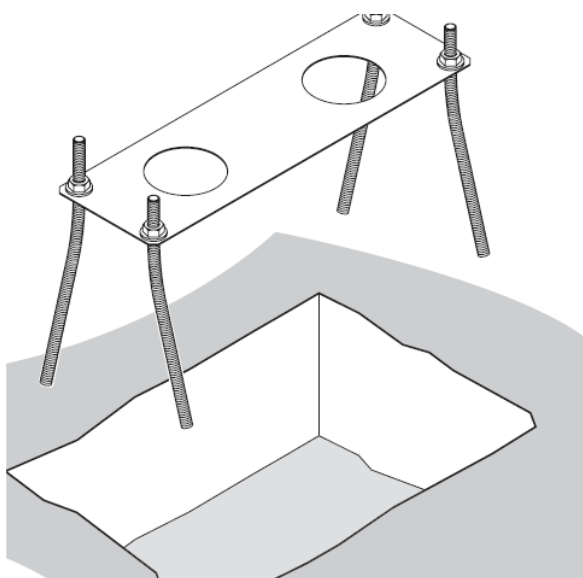

Amennyiben betonoz, állítsa be a menetes szárok kiálló hosszát, hajlítsa szét, és rögzítse azokat a megfelelő anyákkal, majd nyomja az egész szerkezetet betonba a kívánt magassáig, a fenti rajz szerint.

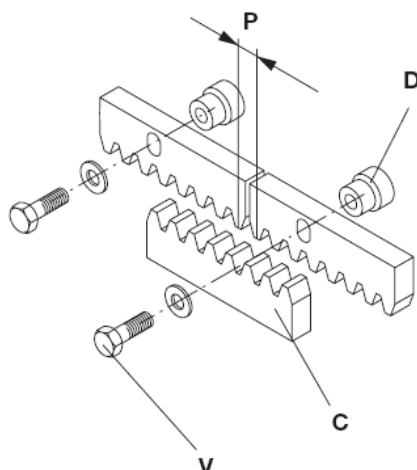

A fogaslécok egymás mellé helyezésekor illesszen szembe egy másik fogasléc darabot, hogy a helyes modulusztást be tudja állítani. A fogaskerék és a fogasléc foghézaga maximum 1mm lehet! A fogasléc helyzete függ annak típusától. Mérje meg annak magasságát, mielőtt felszerelné azokat a kapura.

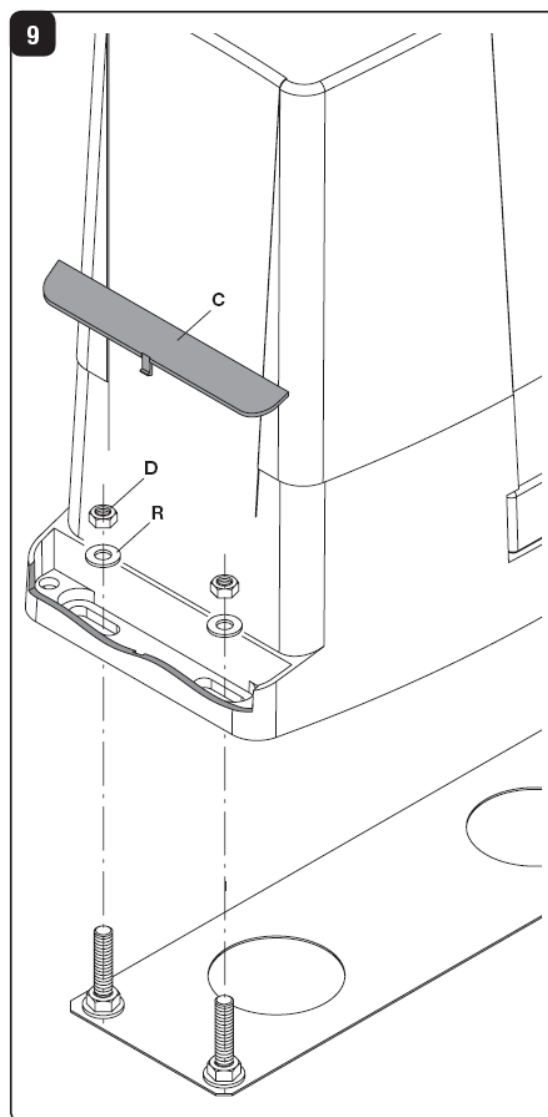
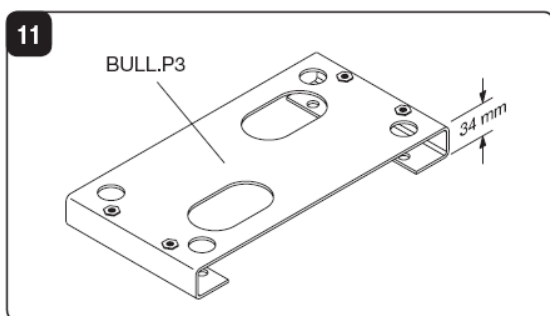
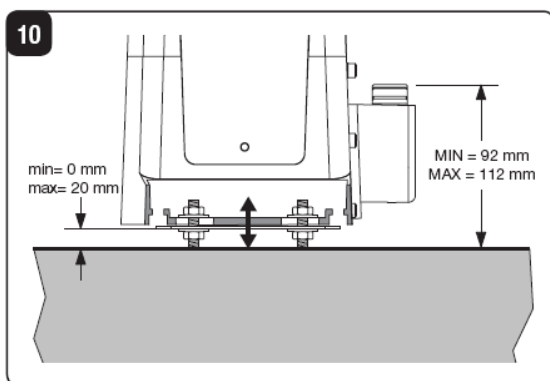
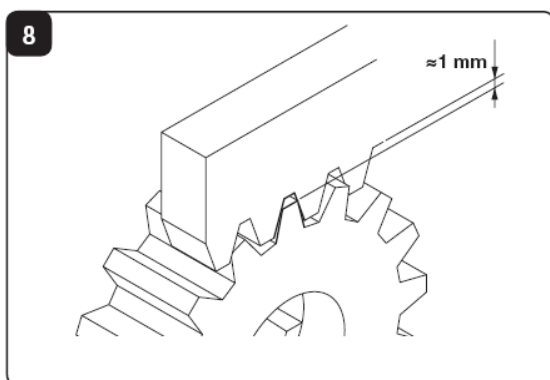

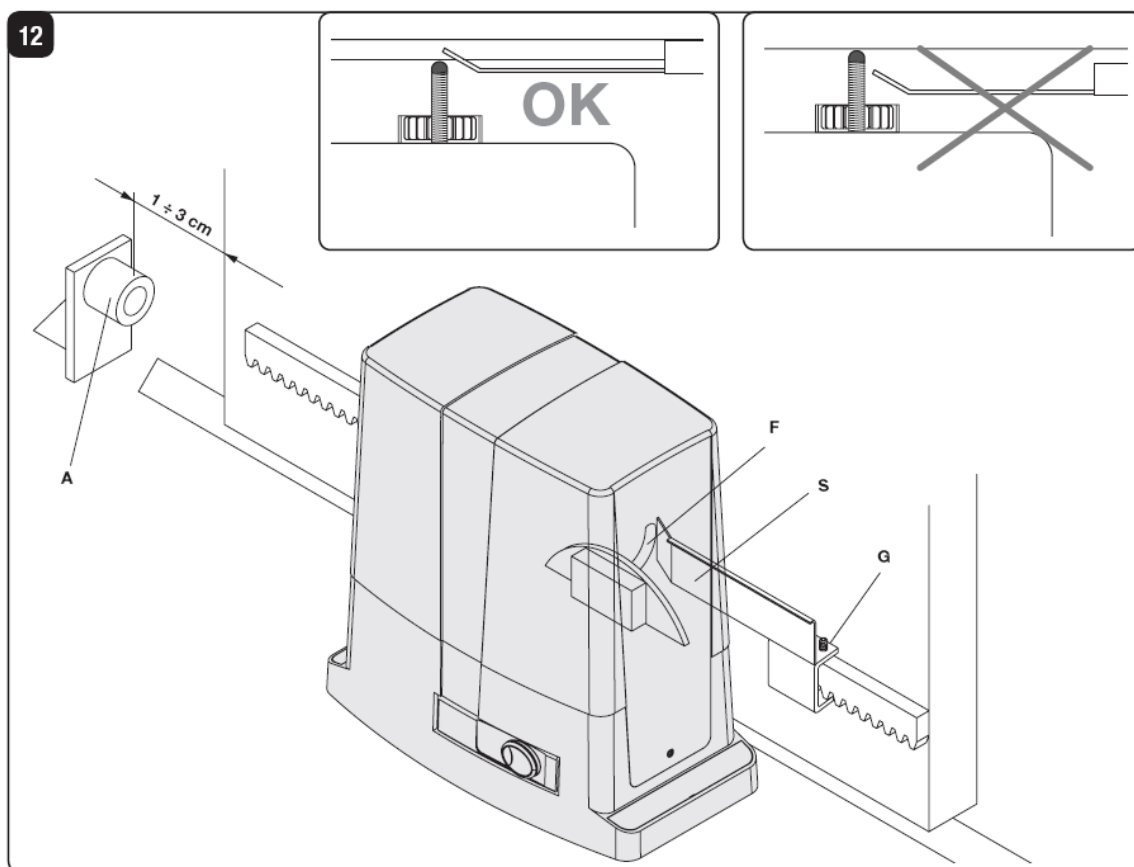

A végállás lemezt úgy állítsa be, hogy a mikrokapcsoló akkor kapcsoljon, amikor a kapu és az ütköző távolsága 1-3cm körül van. Ezt tapasztalati úton kell beállítani. A lemez a műanyag bütyköt nyomja meg és ne a rugót tolja el, mert az elgörbülhet.

MLS mágneses végállás beállítása:

A mágnesek a meglévő lemezekre illetve a fogaslécra is felszerelhetők.

A fogaslécra való szerelés előtt tapasztalati úton állítsa be a helyzetet, majd ideiglenesen akár szigetelő szalaggal rögzítse a fogaslécra a mágneset. Ha megvan a végleges helye, akkor fúrja fel a fogaslécra.

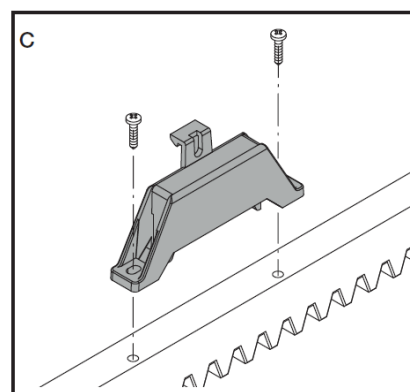
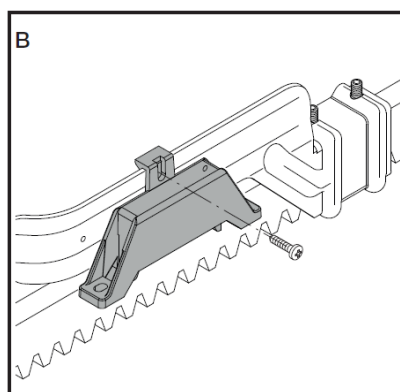
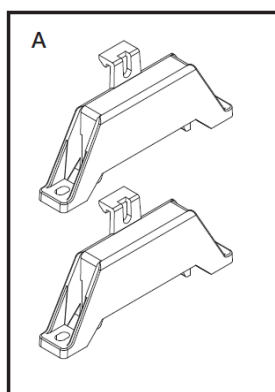

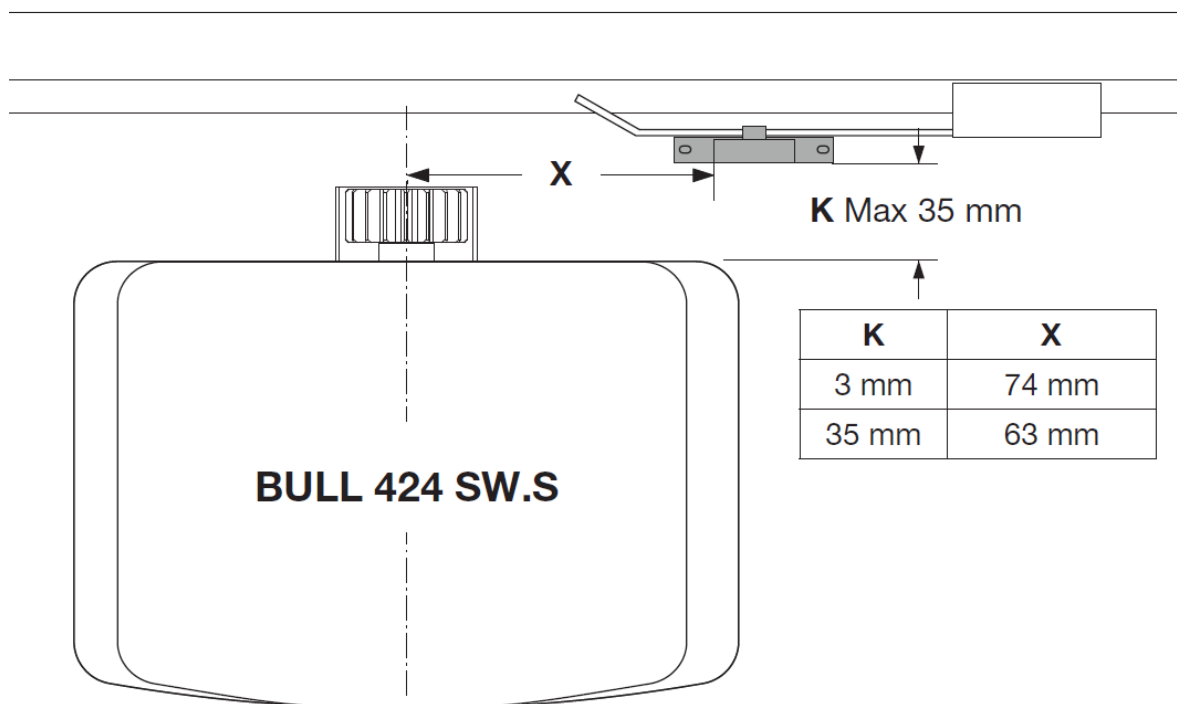

A kuplungszerkezet kulccsal történő kioldása:

Helyezze a kulcsot a zárba, majd fordítsa el az óramutató járásával ellentétesen. Húzza meg és fordítsa ki a kioldókart. Ekkor a kapu kézzel eltolható.

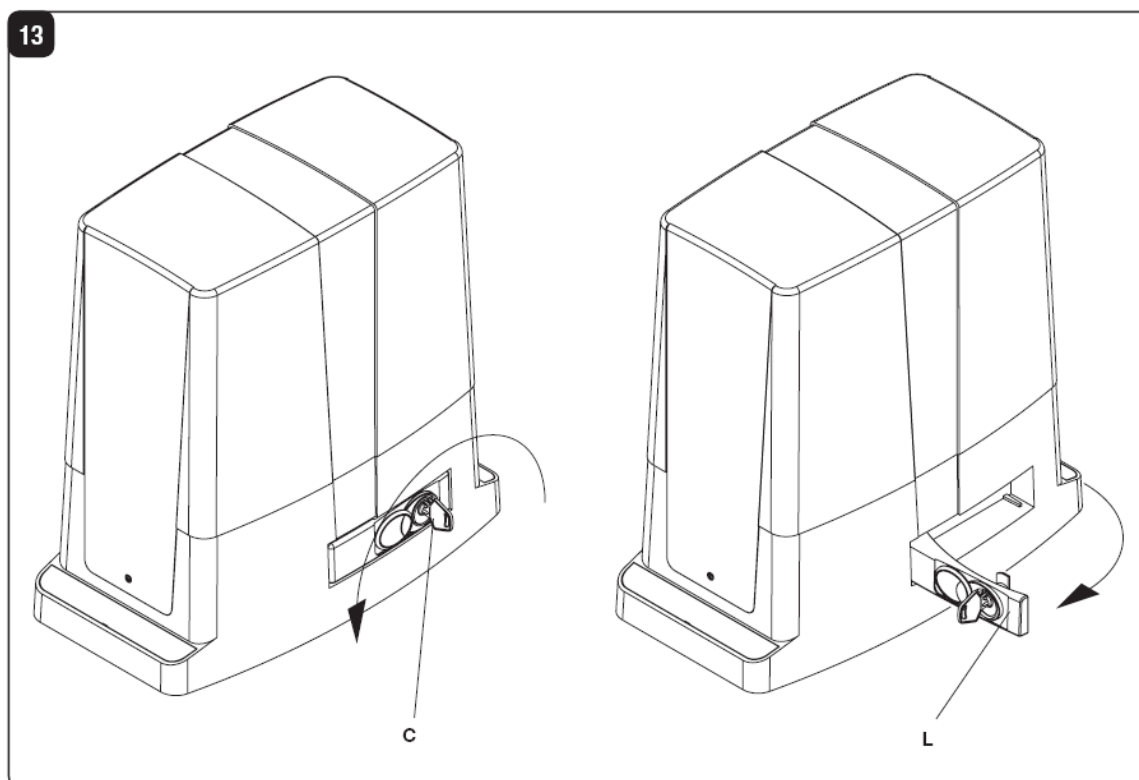

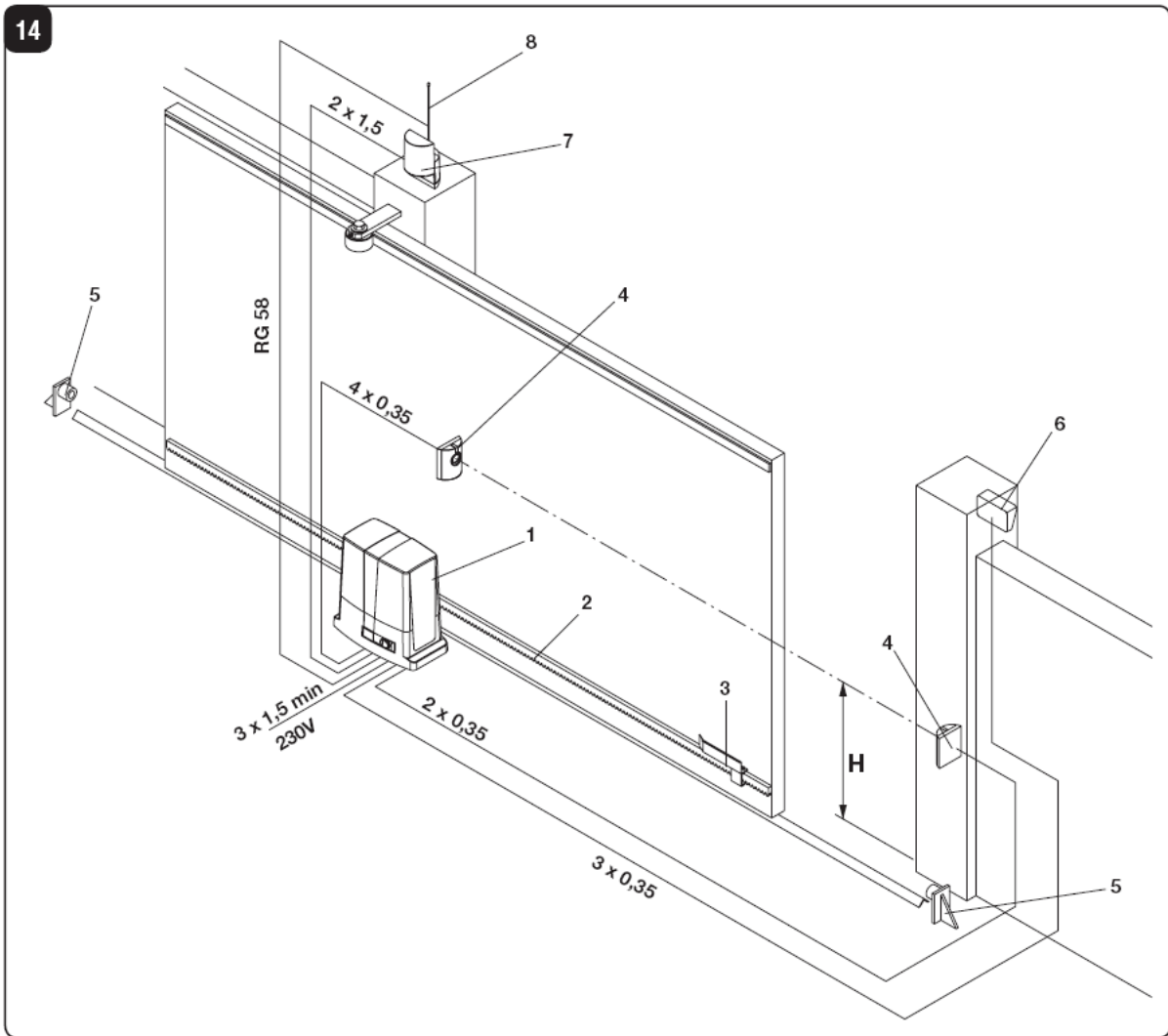

Minden kábel közvetlenül a motorba érkezzon, ne használjon toldást.
Ne vigye az erősáramú kábelezést a gyengeáramú kábellel együtt.
A gyengeáramú eszközöket (fotocella, kulcsos kapcsoló) árnyékolt kábellel kösse be.

CP.B24SW vezérlő elektronika

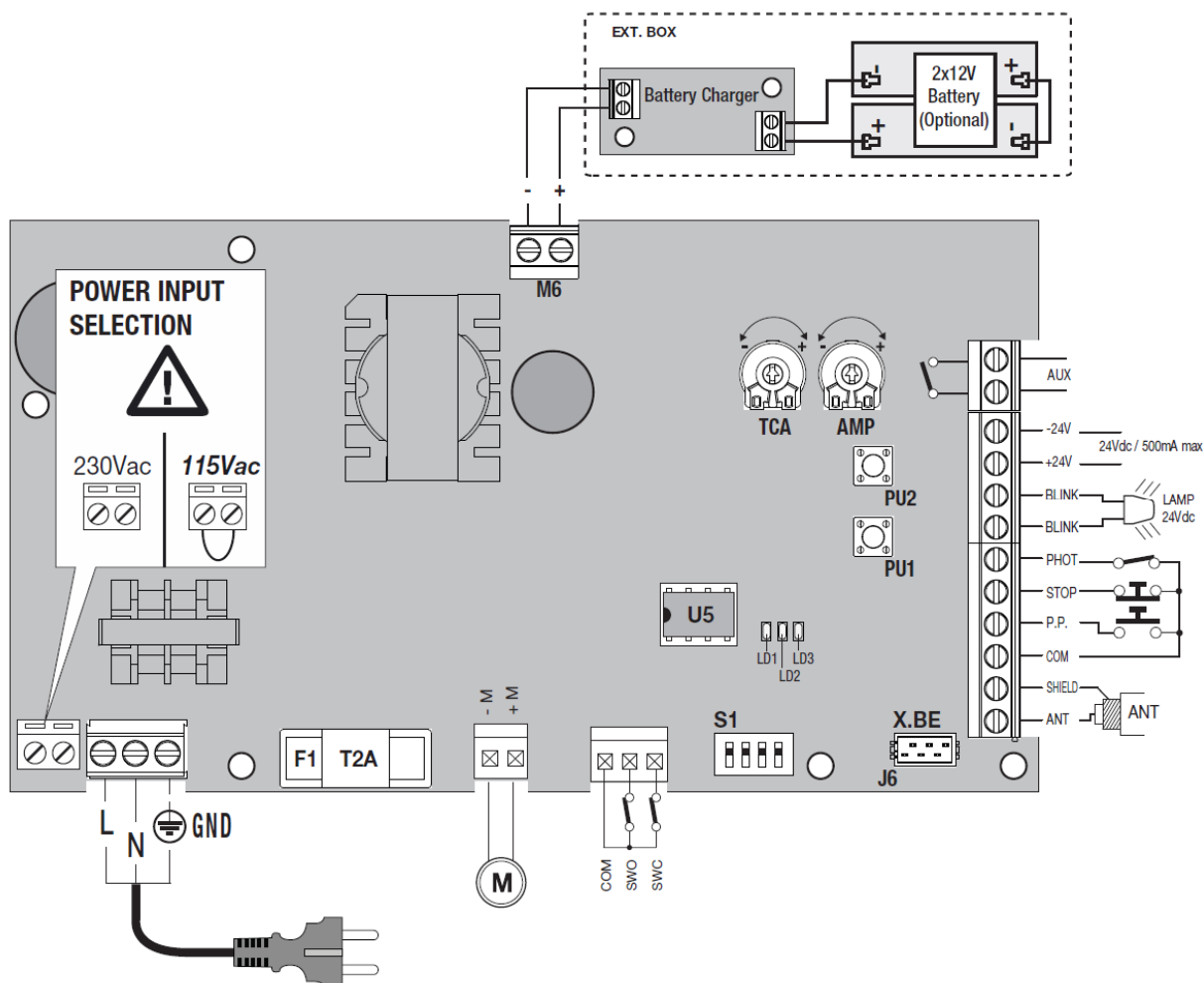

Minden bekötést feszültségmentesen végezzen!

Sorkapocs kiosztás:

SEL230/115 NE KÖSSÉ ÁT!

L, N, Védőföld: Fázis, nulla védőföld betáp. bekötés

M- M+ Motor csatlakozás

COM, SWO, SWC végállás kapcsoló csatlakozás

ANT – Jelkábel antenna

SHIELD Antenna coax. árnyék

COM Vezérlés közös pont

P.P. nyit stop zár stop bemenet (NO)

STOP Megállít bemenet (NC)

PHOT Fotocella bemenet (NC)

BLINK Villogó kimenet (24V 500mA)

24Vdc 24V 500mA

AUX Feszültségmentes relé kimenet Kapuállapot, 2CH másod rádió parancs

Automatikus beállítás:

Ellenőrizze az infrasonorompó működését, mert a vezérlés a tanulás alatt figyelembe fogja venni a kontaktus jelenlétét. Ha utólag köt be fotocellát, akkor végezzen el teljes törlést és a programozást ismétlje meg! Amennyiben a tanulási folyamat nem kezdődik el (a motor nem mozdul meg), a fotocella, vagy annak kábele hibás lehet, ellenőrizze!

Az automatikus beállításnál az elektronika megtanulja a zárási és nyitási helyzeteket is, ezért nem kell se motort, se végállást átkötni, ha fordítani kell annak irányát. A programozáshoz az alábbi sorrendet kövesse:

1. Zárja be a kaput, majd zárja vissza a kuplungot.
2. Nyomja le mindkét gombot (PU1, PU2) egyszerre, majd tartsa lenyomva amíg a LED-ek (LD1,LD2,LD3) futófény-szerű villogása elkezdődik.
3. Engedje fel a gombokat, a kapu nyitni kezd.
4. Várja meg míg a motor befejezi a tanítást. (a tanítás végén a kapu nyitva)

Lassítási úthossz egyedi beállítása:

- 1, Zárja be a kaput, majd zárja vissza a kuplungot.
- 2, Nyomja le mindkét gombot (PU1, PU2) egyszerre, majd tartsa lenyomva amíg a LED-ek (LD1,LD2,LD3) futófény szerű villogása elkezdődik.
- 3, Engedje fel a gombokat, a kapu nyitni kezd.
- 4, Várja meg míg a motor teljesen kinyílik, majd zárni kezd.
- 5, A zárás alatt a megfelelő helyzetben nyomja meg a PU1 gombot (vagy adjon parancsot a PP funkcióra tanított távirányító gombjával, a motor lelassul, majd bezár.
- 6, A motor újra elkezdi kinyitni. Ha szeretne lassítást, a megadott helyzetben nyomja meg a PU1 gombot, a motor kinyitja a kaput, ezzel a tanítás kész.

Tanítás lassítás nélkül:

Amennyiben a kapura nem lehet lassítást programozni, (kissé nehezen mozog, vagy be kell illeszteni a véghelyzetnél) a lassítást ki kell kapcsolni.

- 1, Zárja be a kaput, majd zárja vissza a kuplungot.
- 2, Helyezze a DIP 1,2,3 kapcsolókat ON helyzetbe.
- 3, Nyomja le mindkét gombot egyszerre, majd tartsa lenyomva amíg a LED-ek futófény szerű villogása elkezdődik.
- 4, Engedje fel a gombokat, a kapu nyitni kezd.
- 5, Várja meg míg a motor befejezi a tanítást.

Beállítási táblázat értelmezése:

A motor paramétereit és működési módjait egy táblázat foglalja össze.

A DIP kapcsolók segítségével állíthatjuk be azt, hogy melyik funkciókat szeretnénk be- illetve kikapcsolni. A be- és kikapcsolást a gombok segítségével lehet elérni, és a hozzá tartozó LED jelzi, hogy a funkció be- vagy kikapcsolva (világít a LED), vagy ki van kapcsolva. Ha a DIP-et beállítja, akkor a LED-ek

azonnal jelzik a módokat, ilyenkor a LED-ek nem villognak, hanem folyamatos fénnel fognak világítani, vagy sötétek maradnak.

Beállítási táblázat:

Gombok	PU2 PU1	PU2 PU1	PU2 PU1
LED-ek DIP állás	LD1	LD2	LD3
	Elővillogás Be/Ki	AUX: SCA vagy 2CH	Távtanítás eng.
	Fotocella nyitáskor	Nyit/Zár, vagy PP	Stop/gyalogos bem.
	Társasház funkció	Auto zárás alatti parancs	Gyorszárás
Sebesség Beállítás	Zárási sebesség PU2 PU1	Nyitási sebesség PU2 PU1	
	LD3 50/75/100%	LD1 50/75/100%	
Energia takarékos	DIP 4 OFF: ESA ON	DIP 4 ON: ESA OFF	

DIP1: ON helyzetbe állításával a következő lehetőségek érhetők el:
 LD1 LED- Elővillogás be/ki kapcsolása a PU2 gombbal
 LD2 LED- AUX kimenet választás SCA vagy 2CH állítás a PU1 gombbal
 LD3 LED- Távtanítás engedélyezése. Kikapcsolás: mindkét gomb egyszerre

DIP2: ON helyzetbe állításával a következő lehetőségek érhetők el:
 LD1 LED- Fotocella nyitáskor. Kapcsolása a PU2 gombbal
 LD2 LED- NYIT/Zár vagy Nyit-Stop-Zár-Stop PU1 gombbal
 LD3 LED- Stop bemenet gyalogos bementetté alakítása PU1 és PU2 gomb egyszerre

DIP3: ON helyzetbe állításával a következő lehetőségek érhetők el:
 LD1 LED- Társasház funkció be/ki kapcsolása a PU2 gombbal
 LD2 LED- Automatikus zárási idő alatti lehetőségek: Ha a LED világít, akkor nem fogad el indító parancsot, ha nem világít, akkor a bemenet elfogad indítást. Állítás a PU1 gombbal
 LD3 LED- Gyorszárás engedélyezése. Kikapcsolás: mindkét gomb egyszerre

DIP1+DIP2: ON helyzetbe állításával a következő lehetőségek érhetőek el:
PU1 gomb 50-75-100% motor sebesség záráskor
PU2 gomb 50-75-100% motor sebesség nyitáskor

DIP4: ON helyzetbe állításával a következő lehetőségek érhetőek el:
ESA azaz energia takarékos mód kikapcsolva, ebben az esetben a 24Vdc tápfeszültség folyamatosan jelen van.

Rádió programozás:

A rádiónak 64db távirányító tanítható fel 4 funkcióra.
Nyomja le és tartsa lenyomva 1mp-ig a PU2 gombot, majd engedje el! Ha nem lép be, ismétlje meg a műveletet.

Az LD1 LED pulzálva villog 1-et. A PU2-es gombbal tud tovább lépni a menüben, röviden nyomja meg, ha funkciót akar váltani:

A rádió menüje:

- 1-es villogás: rádió parancs tanítása teljes nyitásra-zárásra.
- 2-es villogás: 2CH rádió csatorna szabadon felhasználható relé kimenet.
- 3-as villogás: gyalogos rádióparancs.
- 4-es villogás rádió csatorna törlése rádióadóval.*

*Egy távirányító törlése meglévő távadóval:

Nyomja le a PU2 gombot, majd addig nyomogassa, amíg a LED1 4-eket villan. Adjon parancsot a távirányítóval, az a távirányító törlődik.

Távtanítás: új távirányító feltanítása egy meglévő távirányítóval:

Helyezze nyitott állapotra a kaput.

Nyomja le a már feltanított távirányító rejtett gombját (felső kettő gomb egyszerre amíg el nem kezd a távirányító LED- je villogni)

Nyomja le a másolni kívánt csatornát

Nyomja le az új távirányító rejtett gombját (felső kettő gomb egyszerre)

Nyomja le az új távirányító csatorna gombját.

Összes távirányító törlése:

Nyomja le és tartsa lenyomva a PU2-es gombot legalább 15mp-ig.

A három LED és a szervizfény sűrűn villog, ezzel törölte az összes kódot.

Teljes törlés:

Áramtalanítsa az eszközt. Nyomja le a PU1 és PU2 gombokat, majd adja rá a tápfeszültséget.

Várjon amíg a három LED egymás után ki nem gyullad. Engedje el a gombokat, ekkor a motor beállításai **(és a távirányítók is!)** törlődnek.

Diagnosztika:

LED-ek jelzése:

LD1:

Lassú villogás: Tápegység bekapcsolt állapot, a motor nem mozdul.

1 villanás: STOP bemenet nyitott

2 villanás: Fotocella bemenet nyitott

3 villanás: S.S. start bemenet folyamatosan zárt

4 villanás: Enkóder, szénkefe stb. egyéb motor hiba

5 villanás: Túláram, elakadás hiba

A hiba 10mp-ig látható a lámpán, majd a villogás abba marad.

LD2: Világít, ha a motor zárasi végálláson van.

LD3: Világít, ha a motor nyitási végálláson van.

Mindhárom LED villog: Automata tanítás közben elakadás, rádió megtelt hiba.

Potenciométerek:**TCA: Automatikus zárasi idő beállítása**

A tartomány 3-180 másodpercig terjed, amennyiben maximumra állítja (óramutató járásával megegyező irányba) nem lesz automatikus zárás.

AMP: erő küszöb beállítása

Kézzel megfogva a kaput határozott erőt kifejtve álljon meg a mozgás, ezt tapasztalat útján állítsa be.

Óramutató járásával megegyező irányba növelheti az erőt.

Nyitás irányban megáll, zárás irányban megáll, és visszanyit kb. fél métert.

Ezt a potmért csak az AUTOSET automatikus tanulási folyamat lezajlása után állítsa be!